

Informatieveiligheidscomité
kamer federale overheid

FO/19/019

BERAADSLAGING NR. 19/017 VAN 5 MAART 2019 MET BETREKKING TOT DE MEDEDELING VAN PERSOONSGEGEVENS DOOR HET DIRECTORAAT-GENERAAL WEGVERVOER EN VERKEERSVEILIGHEID VAN DE FOD MOBILITEIT AAN DE STAD GENT EN HET DEPARTEMENT OMGEVING VAN DE VLAAMSE OVERHEID IN HET KADER VAN DE LAGE EMISSIEZONE IN DE STAD GENT

Gelet op de wet van 15 augustus 2012 *houdende oprichting en organisatie van een federale dienstenintegrator*, in het bijzonder artikel 35/1;

Gelet op de wet van 3 december 2017 *tot oprichting van de Gegevensbeschermingsautoriteit*, in het bijzonder artikel 114;

Gelet op de wet van 5 september 2018 *tot oprichting van het informatieveiligheidscomité en tot wijziging van diverse wetten betreffende de uitvoering van verordening (EU) 2016/679 van 27 april 2016 van het Europees Parlement en de Raad betreffende de bescherming van natuurlijke personen in verband met de verwerking van persoonsgegevens en betreffende het vrije verkeer van die gegevens en tot intrekking van richtlijn 95/46/EG*, in het bijzonder de artikels 95, 97 en 98;

Gelet op de aanvraag van het Directoraat-Generaal Wegvervoer en Verkeersveiligheid van de FOD Mobiliteit;

Gelet op het rapport van de federale overheidssdienst Beleid en Ondersteuning;

Gelet op het verslag van de voorzitter.

I. ONDERWERP VAN DE AANVRAAG

1. Het departement Omgeving van de Vlaamse Overheid en de Stad Gent vragen toegang tot persoonsgegevens in de Kruispuntbank Voertuigen van het Directoraat-Generaal Wegvervoer en Verkeersveiligheid. Het verzoek kadert in het zogenaamde “Lage Emissiezone-project”. Een lage emissiezone (hierna “LEZ”) is een zone waarin een selectief toelatingsbeleid voor motorvoertuigen geldt op basis van hun milieukeurmerken.

2. Elke Vlaamse gemeente kan met een gemeentelijk reglement een LEZ op haar grondgebied invoeren.¹ De Stad Gent heeft beslist om deze maatregel in te voeren vanaf 1 januari 2020. Deze gewestelijke toegangscriteria gelden voor alle LEZ's in Vlaanderen. De gemeente/stad bepaalt vervolgens hoe ze omgaat met de voertuigen die niet voldoen aan de gewestelijke toegangscriteria. Ofwel verbiedt ze deze voertuigen effectief de toegang, ofwel laat ze alle of bepaalde voertuigen toe onder voorwaarden (bv. tegen betaling). De lokale toegangscriteria en bijhorende voorwaarden worden in een gemeentelijke LEZ-reglement vastgelegd. De principes hiervan zijn voor de Stad Gent bepaald in een gemeenteraadsbesluit van 19 december 2016.
3. Teneinde de LEZ-reglementering te kunnen toepassen en er toezicht op te kunnen uitoefenen is de mededeling van persoonsgegevens door de Kruispuntbank Voertuigen van het Directoraat-Generaal Wegvervoer en Verkeersveiligheid van de FOD Mobiliteit en de verwerking van deze gegevens door de Stad Gent én het Departement Omgeving van de Vlaamse Overheid vereist.
4. De gegevensstromen die hiervoor noodzakelijk zijn, werden reeds, voor wat de stad Antwerpen betreft, gemachtigd door het Sectoraal comité voor de Federale Overheid² en door de Vlaamse Toezichtcommissie³. De gegevensstromen zullen voor de Stad Gent identiek verlopen. In concreto zijn er vijf partijen betrokken:
 - de DIV-databank (authentieke bron van de gegevens betreffende de voertuigen),
 - de Vlaamse Dienstenintegrator (die uit de gegevens van de DIV-databank de noodzakelijke informatie afleidt),
 - de LEZ-Databank beheerd door het Departement Omgeving van de Vlaamse Overheid (waarin de gegevens noodzakelijk voor het toezicht en de toepassing worden opgeslagen en worden geconsulteerd),
 - de Stad Gent (die de LEZ-databank voedt en consulteert) en
 - het Rijksregister/de KBO-databank (die, afhankelijk van de juridische aard van de betrokkene, informatie aan de Stad Gent verstrekt).
5. De stromen zien er schematisch als volgt uit. Aansluitend wordt een beknopte beschrijving van de gegevensstromen opgenomen.⁴

¹ Decreet van 27 november 2015 betreffende lage emissiezones. De toegangscriteria zijn door de Vlaamse Overheid vastgelegd in het besluit van 26 februari 2016 betreffende lage-emissiezones.

² Beraadslaging FO nr. 23/2016 van 30 juni 2016.

³ Beraadslaging VTC nr. 22/2016, zoals gewijzigd bij beraadslagingen nr. 45/2016 van 7 december 2016 en nr. 07/2018 van 28 februari 2018.

⁴ Voor een meer gedetailleerde beschrijving kan worden verwezen naar de beraadslaging nr. 23/2016 van 30 juni 2016 van het Sectoraal Comité voor de Federale Overheid en beraadslaging nr. 22/2016 van 22 juni 2016, zoals gewijzigd bij beraadslaging nr. 45/2016 van 7 december 2016 en beraadslaging nr. 07/2018 van 28 februari 2018.

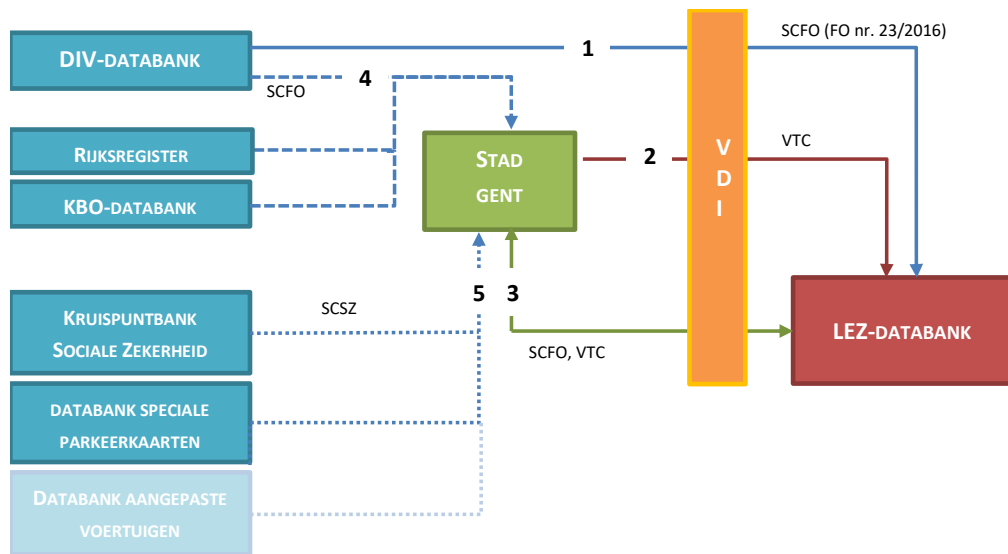

A. Gegevensverzameling in functie van de ontsluiting van informatie uit de LEZ-databank naar LEZ-inrichters (=steden en gemeenten): datastromen 1 en 2

6. De combinatie van categorie, het brandstoftype en de euronorm van een voertuig (waarvoor de DIV-databank de authentieke bron is) bepaalt of een voertuig in een LEZ is toegelaten. Aangezien voor een significant aandeel van de voertuigen één of meerdere van deze drie gegevens ontbreken, moeten deze gegevens worden afgeleid met een ‘verrijkingslogica’ op basis van andere technische gegevens die in de DIV-databank aanwezig zijn (zoals de aard van het voertuig, de datum van eerste inschrijving, ...) Aangezien het om technische redenen niet mogelijk is om deze informatie rechtstreeks bij de Kruispuntbank Voertuigen op te vragen, wordt een subset van 12 noodzakelijke gegevens van alle voertuigen die in de Kruispuntbank Voertuigen zijn opgenomen door de DIV naar de Vlaamse Dienstenintegrator (hierna “VDI”) doorgestuurd (datastroom 1), zodat deze de relevante en noodzakelijke gegevens aan het departement Omgeving kan bezorgen (datastroom 3, zie verder). Deze DIV-subset wordt permanent bijgewerkt. Zodra een rechtstreekse bevraging bij de Kruispuntbank Voertuigen technisch mogelijk is, zal de VDI de DIV-subset zelf niet meer bijhouden en actueel houden, maar de beschikbare diensten louter nog integreren.
7. De LEZ-databank wordt, conform de machtiging van de Vlaamse Toezichtcommissie nr. 07/2018, gevoed met de gegevens die worden geregistreerd door de stad Gent.

B. Het ontsluiten van gegevens uit de LEZ-databank door het Departement Omgeving van de Vlaamse Overheid en het gebruik ervan door de Stad Gent

8. Voor deze datastroom vraagt het Departement Omgeving de toelating om gegevens uit haar DIV-subset te ontsluiten naar de stad Gent en vraagt de stad Gent op haar beurt een toelating om de gegevens, die ze van het departement Omgeving heeft ontvangen via de Vlaamse Dienstenintegrator te gebruiken bij 1) haar communicatie met de betrokkene, 2) de behandeling van registraties en lokale toelatingen, 3) toezicht en 4) monitoring.

i. Communicatie

9. In functie van de communicatie naar burgers, bezoekers en bedrijven wil de stad Gent een web-applicatie voorzien waarin een gebruiker op basis van de nummerplaat, landcode en datum van eerste inschrijving van een voertuig kan nagaan of het bijhorende voertuig toegang heeft tot de LEZ of niet. De vereiste gegevensstromen verlopen hierbij identiek aan deze die bij beraadslaging nr 23/2016 van 30 juni 2016 door het Sectoraal comité voor de Federale Overheid voor de stad Antwerpen werden gemachtigd.

ii. Registraties van vrijstellingen en lokale toelatingen

10. Een aantal gegevens in functie van het uitreiken van vrijstellingen en lokale toelatingen (in overeenstemming met de gemeentelijke reglementering) moet bij de inrichters van een LEZ (=de gemeenten en steden, in casu de stad Gent) geregistreerd worden.

iii. Toezicht en handhaving

11. De stad Gent stelt op basis van de ANPR-gegevens een lijst samen met de nummerplaatgegevens en landcodes van alle voertuigen die op een bepaalde dag X de LEZ zijn binnengereden. Dit gebeurt ongeveer 7 à 10 dagen na de dag van detectie. Deze tijdsinterval is nodig om ervoor te zorgen dat de LEZ-databank voor die bepaalde dag de DIV-mutaties en lokale registratie en goedkeuringen, die in de LEZ-databank moeten worden opgenomen, heeft kunnen verwerken. Alle dubbele nummerplaatgegevens en de nummerplaatgegevens van de voertuigen die ene tijdelijke lokale toelating tegen betaling van de stad Gent hebben gekregen, worden verwijderd. Naar schatting kan de resterende lijst dagelijks zo'n 100.000 nummerplaten bevatten. De gedetecteerde nummerplaten die op deze 'minimale lijst' staan worden daarna naar de VDI doorgestuurd (datastream 3).
12. De VDI zoekt voor elke gedetecteerde nummerplaat en voor de te controleren datum de bijhorende voertuiggegevens op in de DIV-subset. De nummerplaat wordt door de VDI versleuteld. Deze versleutelde nummerplaat wordt samen met de bijhorende technische voertuiggegevens naar het Departement Omgeving van de Vlaamse Overheid gestuurd zodat deze, indien nodig, de ontbrekende gegevens kan aanvullen via de verrijgingslogica die in de LEZ-databank is opgenomen. Daarna wordt onderzocht of de versleutelde nummerplaat voorkomt in de dataset van geregistreerde gegevens in de LEZ-databank.
13. Op basis van alle informatie wordt bepaald of het bijhorend voertuig op de desbetreffende dag toegang tot een LEZ had of niet. Deze informatie wordt door de VDI aan de stad Gent bezorgd zodat die uiteindelijk overtredingen kan vaststellen.
14. Dezelfde procedure kan door de stad Gent worden gevolgd bij de behandeling van beroepsprocedures. Hierbij is het dan de bedoeling om te controleren of er sinds de eerste controle geen nieuwe elementen in de LEZ-databank zijn opgenomen of wijzigingen in de DIV-subset zijn gebeurd waaruit blijkt dat het bijhorende voertuig die dag aan de gewestelijke toegangs criteria voldeed en dus ten onrechte als in overtreding werd beschouwd.

iv. Monitoring

15. De stad Gent wil in de loop van 2019 een voormeting uitvoeren van minimaal enkele weken in het kader van de monitoring van de LEZ in Gent. Hiertoe wil men via datastroom 3 de reële verdeling van het voertuigwagenvoerkepark over de verschillende euronormen en brandstoftypes bevragen. Een camera wordt voor een bepaalde tijd opgesteld binnen de LEZ. Alle dubbel geregistreerde nummerplaatgegevens worden verwijderd. De resterende lijst wordt zoals beschreven in punt iii. dagelijks naar de VDI doorgestuurd. De VDI zoekt voor elke gedetecteerde nummerplaat en voor de te controleren datum de bijhorende voertuiggegevens op in de DIV-subset. De nummerplaat wordt door de VDI versleuteld. In tegenstelling tot een lijst met potentiële overtreeders is een lijst met technische gegevens nodig om een voormeting naar het effect van de invoering van de LEZ te kunnen uitvoeren. Deze bevat de categorie, het brandstoftype en de euronorm. Deze gegevens worden door VDI aan de stad Gent bezorgd (datastroom 3) voor de periode dat de monitoring loopt.

C. Het ontsluiten van gegevens uit de DIV-databank en het gebruik ervan door de stad Gent (datastroom 4)

i. *Communicatie*

16. In het kader van haar communicatiecampagne zal de stad Gent bij de Kruispuntbank Voertuigen eenmalig een lijst met nummerplaten opvragen van voertuigen die ingeschreven zijn op een postcode gelegen binnen de LEZ.
17. De nummerplaten op deze lijst worden naar de VDI doorgestuurd, die na bevraging bij de LEZ-databank, voor de nummerplaten aangeeft of de bijhorende voertuigen in een LEZ zijn toegelaten (datastroom 3). Van de nummerplaten van niet-toegelaten voertuigen wordt door de stad Gent bij DIV het rijksregisternummer of KBO-nummer van de titularis van de nummerplaat opgevraagd.
18. Aan de hand daarvan zullen de naam en adresgegevens van de titularis opgevraagd worden, respectievelijk bij het Rijksregister of de Kruispuntbank voor Ondernemingen.
19. Naast de communicatieactie naar de inwoners toe is het ook de bedoeling om voertuigbezitters die vlak voor de invoeringsdatum of bij invoering in de LEZ rondrijden met een voertuig dat niet toegelaten zal zijn, te verwittigen en te verzoeken om zich tijdig in regel te stellen. Ook hier betreft het een eenmalig schrijven. De toezicht- en handhavingsprocedure via datastromen 3 en 4 wordt hiertoe gevolgd maar in plaats van een boete krijgen de 'overtreders' een brief met een verzoek tot tijdige aanpassing aan de LEZ-toegangsvoorwaarden.

ii. Registraties van vrijstellingen en lokale toelatingen

20. Bij het behandelen van de registraties vraagt de stad in een aantal gevallen niet alleen informatie op bij de LEZ-databank maar ook rechtstreeks bij de Kruispuntbank Voertuigen. Bij deze databank wordt voor een specifieke nummerplaat het rijksregisternummer of KBO-

nummer van de titularis van de nummerplaat en in sommige gevallen ook het chassisnummer van het bijhorende voertuig opgevraagd.

iii. Toezicht en handhaving

21. Voor de lijst met potentiële overtreeders die de stad heeft ontvangen via datastroom 3 worden in de ANPR-software de camerabeelden opnieuw opgezocht om na te gaan of de nummerplaat correct gelezen is. Door de ANPR-software foutief afgelezen nummerplaten worden gecorrigeerd. De gecorrigeerde nummerplaten worden op gelijst. Voor deze nummerplaten wordt via datastroom 3 opnieuw afgetoetst of de bijhorende voertuigen toegang tot de LEZ hadden op dag X of niet. Voor dit proces van nummerplaatvalidatie en om het verslag van vaststelling te kunnen stofferen zal de stad bij DIV enkele technische kenmerken opvragen (zoals merk, type, kleur, ...). Voor de lijst van overtreeders worden door de stad Gent bij DIV het rijksregisternummer of KBO-nummer opgevraagd. Het rijksregisternummer of KBO-nummer wordt gebruikt om de overtreder te kunnen identificeren. Daartoe worden de corresponderende naam- en adresgegevens opgevraagd bij het Rijksregister of de KBO-databank (datastroom 4b). Deze bevragingen gebeuren via de VDI en Fedict.

II. ONDERZOEK VAN DE AANVRAAG

A. ONTVANKELIJKHEID EN BEVOEGDHEID VAN HET COMITE

22. Krachtens artikel 35/1 van de wet van 15 augustus 2012 *houdende oprichting en organisatie van een federale dienstenintegrator* vergt de mededeling van persoonsgegevens door overheidsdiensten en openbare instellingen van de federale overheid aan andere derden dan instellingen van sociale zekerheid bedoeld in artikel 2, eerste lid, 2° van de wet van 15 januari 1990 *houdende oprichting en organisatie van een Kruispuntbank van de sociale zekerheid*, een voorafgaande beraadslaging van de kamer federale overheid van het informatieveiligheidscomité voor zover de verwerkingsverantwoordelijken van de meedelende instantie en de ontvangende instanties, in uitvoering van artikel 20 van de wet van 30 juli 2018 *betreffende de bescherming van natuurlijke personen met betrekking tot de verwerking van persoonsgegevens*, niet tot een akkoord komen over de mededeling of minstens één van de verwerkingsverantwoordelijken om een beraadslaging verzoekt en de andere verwerkingsverantwoordelijken daarvan in kennis heeft gesteld.
23. Het Comité wijst er op dat artikel 20 van de wet van 30 juli 2018 *betreffende de bescherming van natuurlijke personen met betrekking tot de verwerking van persoonsgegevens* (hierna “WVP”) pas in werking treedt op 1 april 2019. Er kan bijgevolg nog niet voldaan worden aan de voorwaarde zoals voorzien in voormeld artikel 35/1 van de wet van 15 augustus 2012. De beoogde mededeling van gegevens door de FOD Mobiliteit vereist bijgevolg op grond van artikel 35/1 van voormelde wet van 15 augustus 2012 een beraadslaging.
24. Gelet op het voorgaande is het Comité bijgevolg bevoegd om zich uit te spreken over de mededeling van persoonsgegevens door het Directoraat-Generaal Wegvervoer en Verkeersveiligheid van de FOD Mobiliteit aan de stad Gent en het Departement Omgeving van de Vlaamse Overheid.

B. TEN GRONDE

B.1 PROTOCOL

25. Het Comité stelt vast dat een ontwerp van protocol werd opgesteld dat volgende elementen bevat o.a.:

- identificatie van de partijen bij het protocol, de verwerkingsverantwoordelijken en de functionarissen voor de gegevensbescherming
- context en doeleinde waarvoor de persoonsgegevens worden doorgegeven
- een verantwoording van de rechtmatigheid
- de categorieën en verantwoording van doorgegeven persoonsgegevens
- de frequentie en periodiciteit van de doorgifte
- de diensten en personen die toegang zullen hebben tot de persoonsgegevens
- de plichten in hoofde van de ontvanger van de gegevens (in geval van verwerkers, de beveiliging, de dienstenintegratoren, rechten van betrokkenen en audits)
- algemene bepalingen met betrekking tot de sancties, geschillen, beëindiging van het protocol en transparantie
- de duur en inwerkingtreding van de overeenkomst

26. Het Comité wijst er volledigheidshalve op dat overeenkomstig artikel 20, §§2 en 3, WVP, het Directoraat-Generaal Wegvervoer en Verkeersveiligheid van de FOD Mobiliteit, de stad Gent en het Departement Omgeving van de Vlaamse Overheid gehouden zijn het protocol samen met de respectievelijke adviezen van hun functionarissen voor gegevensbescherming openbaar te maken op hun websites.

B.2. VERANTWOORDINGSPLICHT

27. Overeenkomstig artikel 5, §2, van de Algemene Verordening Gegevensbescherming⁵ (hierna ‘AVG’ genoemd) zijn de FOD Mobiliteit en de Gewestelijke overheidsdienst Brussel Economie en Werkgelegenheid als verwerkingsverantwoordelijken verantwoordelijk voor het naleven van de beginselen van de AVG en moeten ze in staat zijn dit aan te tonen.

28. Het Comité wijst er op dat zowel het Directoraat-Generaal Wegvervoer en Verkeersveiligheid van de FOD Mobiliteit, de stad Gent als het Departement Omgeving van de Vlaamse Overheid in uitvoering van artikel 30 AVG een register van de verwerkingsactiviteiten die onder hun verantwoordelijkheid plaatsvinden, moeten bijhouden overeenkomstig de voorwaarden opgenomen in voormeld artikel.

B.3. RECHTMATIGHEID

29. Overeenkomstig art. 5, §1, a), AVG moeten persoonsgegevens worden verwerkt op een wijze die ten aanzien van de betrokkene rechtmatig is. Dit houdt in dat zowel de oorspronkelijke verwerking (door het Directoraat-Generaal Wegvervoer en Verkeersveiligheid van de FOD Mobiliteit) als de verdere verwerking (mededeling aan en aanwending van de gegevens door het Departement Omgeving van de Vlaamse Overheid en de stad Gent) een basis moeten vinden in één van de rechtmatigheidsgronden vermeld in artikel 6 AVG.

⁵ Verordening (EU) 2016/679 van het Europees Parlement en de Raad van 27 april 2016 betreffende de bescherming van natuurlijke personen in verband met de verwerking van persoonsgegevens en betreffende het vrije verkeer van die gegevens en tot intrekking van Richtlijn 95/46/EG.

- 30.** De verwerking van persoonsgegevens door het Directoraat-Generaal Wegvervoer en Verkeersveiligheid van de FOD Mobiliteit is rechtmatig aangezien de verwerking noodzakelijk is om te voldoen aan een wettelijke verplichting die op de verwerkingsverantwoordelijke rust (art. 6, §1, c), AVG). De gegevens die door het Directoraat-Generaal Wegvervoer en Verkeersveiligheid van de FOD Mobiliteit zullen worden doorgegeven, worden initieel verzameld en verwerkt in het kader van de wet van 19 mei 2010 houdende oprichting van de Kruispuntbank van de voertuigen⁶ en diens uitvoeringsbesluit van 8 juli 2013⁷. De doorgifte en aanwending van gegevens uit de Kruispuntbank van de voertuigen is mogelijk overeenkomstig artikel 5 van voormelde wet van 19 mei 2010.
- 31.** De mededeling van persoonsgegevens aan en de verwerking van de persoonsgegevens door het Departement Omgeving van de Vlaamse Overheid is rechtmatig aangezien de verwerking noodzakelijk is om te voldoen aan een wettelijke verplichting die op de verwerkingsverantwoordelijke rust (art. 6, §1, c), AVG). Het decreet van 27 november 2015 betreffende lage-emissiezones voorziet er immers uitdrukkelijk in dat in een databank de relevante gegevens met het oog op het toezicht op de LEZ-reglementering worden verzameld (art. 5). De gemachtigde dienst dient daarvoor bij de bevoegde instanties de noodzakelijke gegevens over voertuigen op te vragen. De mededeling van persoonsgegevens aan en de verwerking van de persoonsgegevens door de stad Gent is rechtmatig aangezien de verwerking noodzakelijk is om te voldoen aan een wettelijke verplichting die op de verwerkingsverantwoordelijke rust (art. 6, §1, c), AVG). De stad Gent is overeenkomstig voormeld decreet van 27 november 2015 bevoegd om met een gemeentelijk reglement een LEZ in te voeren op de gemeente- en de gewestwegen die zich op haar grondgebied bevinden (art. 3, §2). Hetzelfde decreet voorziet er in dat bepaalde personeelsleden op gemeentelijk niveau die belast zijn met de registratie van gegevens en het controleren van de lokale voorwaarden, de noodzakelijke gegevens kunnen opvragen bij de overheid die belast is met de inschrijving van de voertuigen, bij het Rijksregister, bij de Kruispuntbank van de Sociale Zekerheid of bij andere bevoegde instanties (art. 9). De mededeling van persoonsgegevens door en aan en de verwerking van persoonsgegevens door de Vlaamse Dienstenintegrator is eveneens rechtmatig aangezien de verwerking noodzakelijk is om te voldoen aan een wettelijke verplichting die op de verwerkingsverantwoordelijke rust (art. 6, §1, c), AVG) gelet op het feit dat het decreet van 13 juli 2012 houdende de oprichting en organisatie van een Vlaamse dienstenintegrator erin voorziet dat de VDI indien nodig alfanumerieke gegevens kan verzamelen, opslaan, beheren en verwerken om ter beschikking te stellen aan de instanties die de gegevens nodig hebben om opdrachten uit te voeren die hen door een decreet zijn toegewezen (art. 4, 12°).

B.4. DOELBINDING

- 32.** Overeenkomstig artikel 5, §1, b), AVG moeten persoonsgegevens voor welbepaalde, uitdrukkelijk omschreven en gerechtvaardigde doeleinden worden verzameld en mogen vervolgens niet verder op een met die doeleinden onverenigbare wijze worden verwerkt.
- 33.** Het Comité verwijst hieromtrent naar de beraadslaging van het Sectoraal Comité voor de Federale Overheid dat bij beraadslaging nr. 23/2016 van 30 juni 2016 waarin, met betrekking

⁶ B.S. 28 juni 2010.

⁷ B.S. 22 augustus 2013.

tot dezelfde gegevensstromen voor dezelfde doeleinden tussen het Directoraat-Generaal Wegvervoer en Verkeersveiligheid van de FOD Mobiliteit, het departement LNE (thans omgevormd tot het departement Omgeving) en de stad Antwerpen, werd geoordeeld dat de beoogde doeleinden welbepaald, uitdrukkelijk omschreven en gerechtvaardigd zijn. Het comité onderlijnt dat de gevraagde gegevens slechts voor die doeleinden mogen worden verwerkt.

B.5. BEHOORLIJKHEID EN TRANSPARANTIE

34. Overeenkomstig artikel 5, §1, a), AVG moeten persoonsgegevens worden verwerkt op een wijze die ten aanzien van de betrokkene behoorlijk en transparant is. Artikel 12 AVG verplicht de verwerkingsverantwoordelijke passende maatregelen te treffen opdat de betrokkenen de in artikelen 13 en 14 AVG bedoelde informatie (i.e. de te verstrekken informatie wanneer de gegevens al dan niet bij de betrokkene worden ingezameld) en de in artikel 15 tot en met 22 (i.v.m. rechten van de betrokkene) en artikel 34 (in geval van inbreuk) bedoelde communicatie in verband met de verwerking in een beknopte, transparante, begrijpelijke en gemakkelijk toegankelijke vorm en in duidelijke en eenvoudige taal ontvangt.
35. Het Comité acht het aanvaardbaar dat beroep wordt gedaan op de in artikel 14, §5, c), AVG voorziene uitzondering op de informatieplicht aangezien het verkrijgen of verstrekken van de gegevens uitdrukkelijk is voorgeschreven bij Unie- of lidstatelijk recht dat op de verwerkingsverantwoordelijke van toepassing is en dat recht voorziet in passende maatregelen om de gerechtvaardigde belangen van de betrokkene te beschermen. Hierbij kan verwezen worden naar de regelgeving die in randnummer 31 van onderhavige beraadslaging werd vermeld.
36. Het Comité neemt akte van het feit dat in uitvoering van artikel 20, §3, WVP er in wordt voorzien dat het protocol door zowel het Directoraat-Generaal Wegverkeer en verkeersveiligheid, de stad Gent als het Departement Omgeving van de Vlaamse Overheid op hun respectieve websites zal worden gepubliceerd.

B.6. MINIMALE GEGEVENSVERWERKING EN BEWARINGSTERMIJN

37. Overeenkomstig artikel 5, §1, c), AVG moeten persoonsgegevens toereikend zijn, ter zake dienend en beperkt tot wat noodzakelijk is voor de doeleinden waarvoor ze verwerkt worden. Dit principe vertaalt zich op het vlak van de categorieën van de gegevens, de duur en de periodiciteit van de mededeling en de categorieën van bestemmingen.
38. In beraadslaging nr. 23/2016 van 30 juni 2016 van het Sectoraal comité voor de Federale Overheid wordt een beschrijving van de meegedeelde gegevens, evenals per gegeven de motivering waarom het aan de proportionaliteitstoets doorstaat, opgenomen. Het Comité stelt vast dat de beschrijving betreffende de gegevensstromen, persoonsgegevens en motivering in het licht van de minimale gegevensverwerking (principe van dataminimalisatie) zoals opgenomen in het protocol identiek is aan hetgeen in voormelde beraadslaging werd opgenomen. Het Comité kan zich dan ook aansluiten bij het standpunt van het Sectoraal comité voor de Federale overheid dat gelet op de doeleinden die de partijen (stad Gent en Departement Omgeving van de Vlaamse Overheid) nastreven, de bij het Directoraat-Generaal Wegvervoer en Verkeersveiligheid opgevraagde gegevens toereikend zijn, ter zake dienend en beperkt is tot wat noodzakelijk zijn.

39. Ook wat de bewaringstermijnen betreft, kan -rekening houdend met het feit dat *in casu* dezelfde modaliteiten wordt voorzien – verwezen worden naar de positieve beoordeling door het Sectoraal Comité voor de Federale Overheid in diens beraadslaging nr. 23/2016 van 30 juni 2016.
40. Het Comité wijst volledigheidshalve op artikel 10 AVG dat stelt dat persoonsgegevens betreffende strafrechtelijke veroordelingen en strafbare feiten of daarmee verband houdende veiligheidsmaatregelen op grond van artikel 6, eerste lid, AVG alleen mogen worden verwerkt onder toezicht van de overheid of indien de verwerking is toegestaan bij Unierechtelijke of lidstaatrechtelijke bepalingen die passende waarborgen voor de rechten en vrijheden van de betrokkenen bieden.

B.7. INTEGRITEIT EN VERTROUWELIJKHEID

41. Overeenkomstig art. 5, §1, f), AVG moeten persoonsgegevens door het nemen van passende of organisatorische maatregelen op een dusdanige manier worden verwerkt dat een passende beveiliging ervan gewaarborgd is, en dat zij onder meer beschermd zijn tegen ongeoorloofde of onrechtmatige verwerking en tegen onopzettelijk verlies, vernietiging of beschadiging.
42. Overeenkomstig art. 24 AVG dienen de verwerkingsverantwoordelijken rekening houdend met de aard, de omvang, de context en het doel van de verwerking, alsook met de qua waarschijnlijkheid en ernst uiteenlopende risico's voor de rechten en vrijheid van natuurlijke personen, passende technische en organisatorische maatregelen te treffen om te waarborgen en te kunnen aantonen dat de verwerking in overeenstemming met de verordening wordt uitgevoerd.

De functionaris voor gegevensbescherming

43. Zowel de stad Gent, het Departement Omgeving van de Vlaamse Overheid als het Directoraat-Generaal Wegvervoer en Verkeersveiligheid van de FOD Mobiliteit hebben een functionaris voor gegevensbescherming aangeduid, zoals vermeld in het protocol. Het behoort tot de verantwoordelijkheid van de partijen om ervoor te zorgen dat de functie te allen tijde wordt waargenomen en kan worden vervuld overeenkomstig de bepalingen van afdeling 4 AVG.

Het informatieveiligheidsbeleid

44. Zowel de stad Gent als het Departement Omgeving van de Vlaamse Overheid hebben via de conformiteitsverklaring informatie m.b.t. het informatieveiligheidsbeleid verstrekt. Het Comité heeft er akte van genomen, maar wijst erop dat de genomen maatregelen pas doeltreffend zijn, indien ze strikt worden gecontroleerd en (op)gevolgd in de praktijk.

Gegevensbeschermingseffectbeoordeling

45. Het Comité wijst er op dat artikel 35 AVG in bepaalde gevallen vereist dat de verwerkingsverantwoordelijke vóór de verwerking een beoordeling uitvoert van het effect van de beoogde verwerkingsactiviteiten op de bescherming van persoonsgegevens. Het Comité wijst er op dat overeenkomstig artikel 23 van de wet van 30 juli 2018 betreffende de bescherming van natuurlijke personen met betrekking tot de verwerking van persoonsgegevens elke federale overheid een specifieke gegevensbeschermingseffectbeoordeling moet uitvoeren.

46. Het Comité stelt vast dat er in de adviezen van de functionarissen voor de gegevensbescherming van zowel de stad Gent als het Departement Omgeving van de Vlaamse Overheid wordt op gewezen dat een gegevensbeschermingseffectbeoordeling dient te worden uitgevoerd, hetgeen voor 2019 zou zijn gepland. Het Comité wijst er op dat het uitvoeren van dergelijke beoordeling én de implementatie van de noodzakelijke veiligheidsmaatregelen tot de verantwoordelijkheid van de verantwoordelijke(n) voor de verwerking behoort. De huidige beraadslaging houdt geenszins in dat aan deze verplichting niet meer zou moeten worden voldaan door de betrokken partijen.

Om deze redenen, besluit

het Informatieveiligheidscomité, kamer federale overheid:

De mededeling van de persoonsgegevens zoals beschreven in deze beraadslaging is toegestaan mits wordt voldaan aan de in deze beraadslaging vastgestelde maatregelen ter waarborging van de gegevensbescherming, in het bijzonder de maatregelen op het vlak van doelbinding, minimale gegevensverwerking, opslagbeperking en informatieveiligheid.

Het Directoraat-Generaal Wegvervoer en Verkeersveiligheid van de FOD Mobiliteit, de stad Gent én het Departement Omgeving van de Vlaamse Overheid zijn ertoe gehouden om, in voorkomend geval, het resultaat van de gegevensbeschermingseffectbeoordeling aan het Comité over te maken. Indien uit deze beoordeling zou blijken dat bijkomende maatregelen moeten worden getroffen, dienen de partijen gezamenlijk en op eigen initiatief een aanvraag tot wijziging van onderhavige beraadslaging in. De mededeling van persoonsgegevens mag in voorkomend geval niet plaatsvinden totdat de vereiste toelating van het Comité is bekomen.

Mireille Salmon
Voorzitster

De zetel van de kamer federale overheid van het Informatieveiligheidscomité is gevestigd in de kantoren van de FOD BOSA – Simon Bolivarlaan 30 – 1000 Brussel (tel. 32-2-740 80 64).
--